

PROGRAM PRAC

Przebudowa prezbiterium
Parafia pw. Najświętszego Serca Pana Jezusa w Radomnie

Wykonawca :

Studio Kamienia Naturalnego
Lu-Mar-Go Łukasz Marchlewicz
Żabiny 96
13-220 Rybno
NIP 571-156-78-15

Opis stanu zachowania :

Ogólny stan podłoża Prezbiterium dobry. Istniejąca posadzka kamienna z drobnymi ubytkami spoin politura kamienia z zabrudzeniami. Część stopnic betonowych z ubytkami w strukturze. Drewniane podkłady w części stopnic i posadzki odkształcone ,brak luźnych elementów.

Efekty wykonania prac :

Przedłużenie Prezbiterium do linii stopnic w bocznych ołtarzach. Stworzenie jednakowej wysokości posadzki z poziomem na którym spoczywa główny Ołtarz.

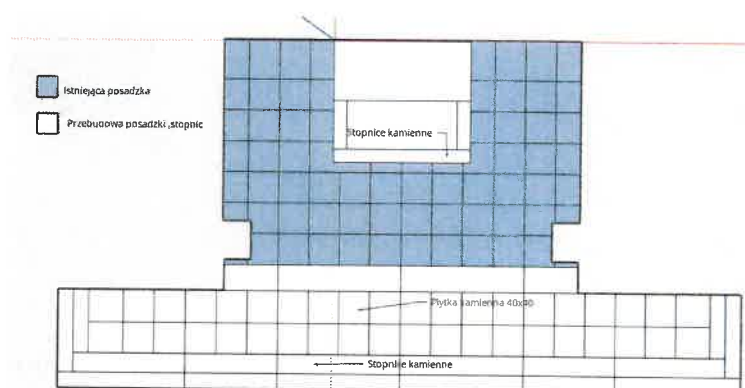

Wykonanie stopnic ułatwiających dostęp do Tabernakulum.



Wykaz przewidzianych do wykonania prac :

Etap pierwszy

Rozbiórka istniejącego odeskowania podestu prezbiterium, ołtarzy bocznych oraz stopnic przy Tabernakulum.

Demontaż , skucie stopnicy betonowej w Prezbiterium.



Etap drugi

Murowanie podestu z bloczka betonowego na zaprawie cementowej. W określonych przypadkach wykonanie wylewki samopoziomującej do wyrównania poziomu z istniejącą posadzką prezbiterium.

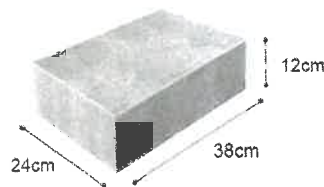

Etap trzeci

Obłożenie posadzki oraz stopnic okładziną granitową z materiału Tołkowski i Bohus Grey w strukturze matowej, niepolerowanej. Posadzka płytką formatowaną niefazowaną 40x40cm grubości 2 lub 3cm. Stopnica kamienna grubości 3cm , podstopnica grubość 2 lub 3cm. Elementy klejone do podłoża zaprawą mrozo i wodoodporną klasy C2TE S1. Spoiny wypełnione fugą mineralną. Po zakończeniu prac impregnacja elementów.

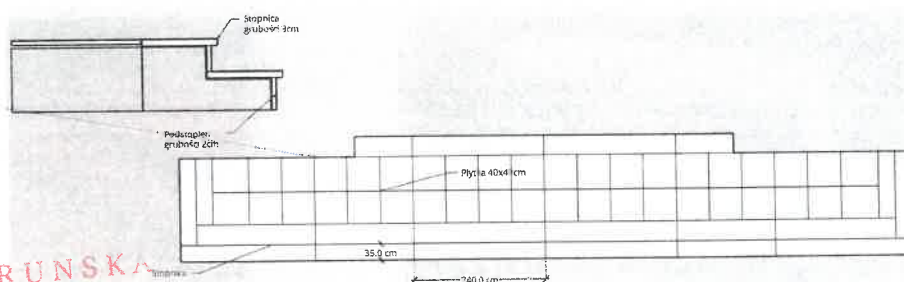

DIECEZJA TORUNSKA
Parafia Rzymskokatolicka
pw. Najświętszego Serca Pana Jezusa
13-304 Radomno 76
NIP 877-108-88-24, Reg. 040051816
tel. 56 / 472 16 27

KSIAZDZ KANONIK

Zygmunt Leyk

PROKURATOR PARAFI

Handwritten signature of Zygmunt Leyk

PROGRAM PODEJMOWANIA INNYCH DZIAŁAŃ

Wykonanie Ołtarza oraz Ambony
Parafia pw. Najświętszego Serca Pana Jezusa w Radomnie

Wykonawca :

Studio Kamienia Naturalnego
Lu-Mar-Go Łukasz Marchlewicz
Żabiny 96
13-220 Rybno
NIP 571-156-78-15

Efekty wykonania prac :
Wymiana istniejącej drewnianej Ambony.



Montaż Ambony granitowej materiał Tołkowski powierzchnia polerowana. Wymiary 130x65x70cm. Łączenia elementów za pomocą kleju epoksydowego w neutralnej kolorystyce. Krawędzie elementów polerowane fazy od 3 do 5 mm.

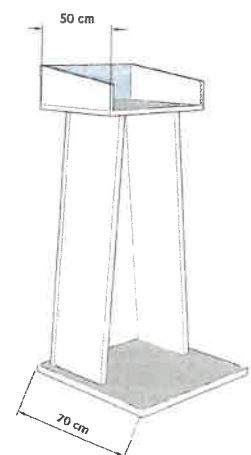
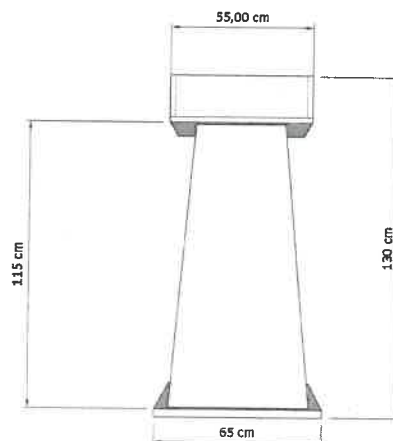

Demontaż istniejącego drewnianego Ołtarza.

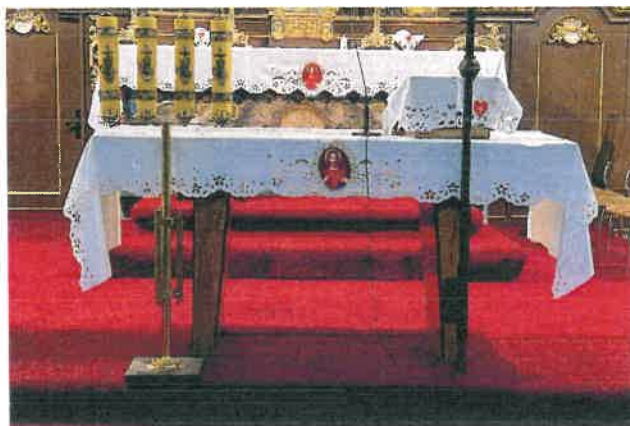

Wykonanie oraz montaż granitowego Ołtarza z materiału Tolkowski struktura polerowana, o wymiarach 200x80x95 cm. Błat ołtarza w dwóch elementach grubość całkowita 7cm. Łączenia elementów za pomocą kleju epoksydowego w neutralnej kolorystyce. Obróbka krawędzi polerowana z fazami od 2 do 5mm.

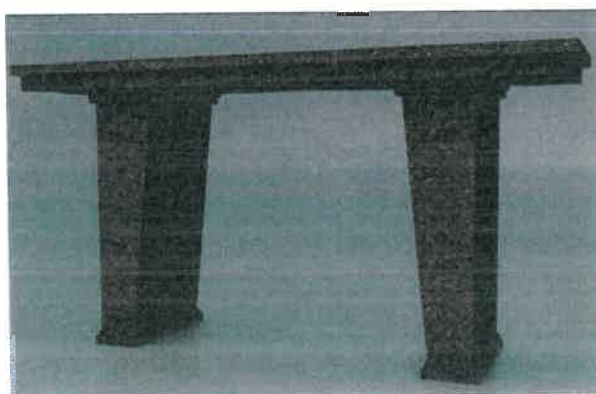
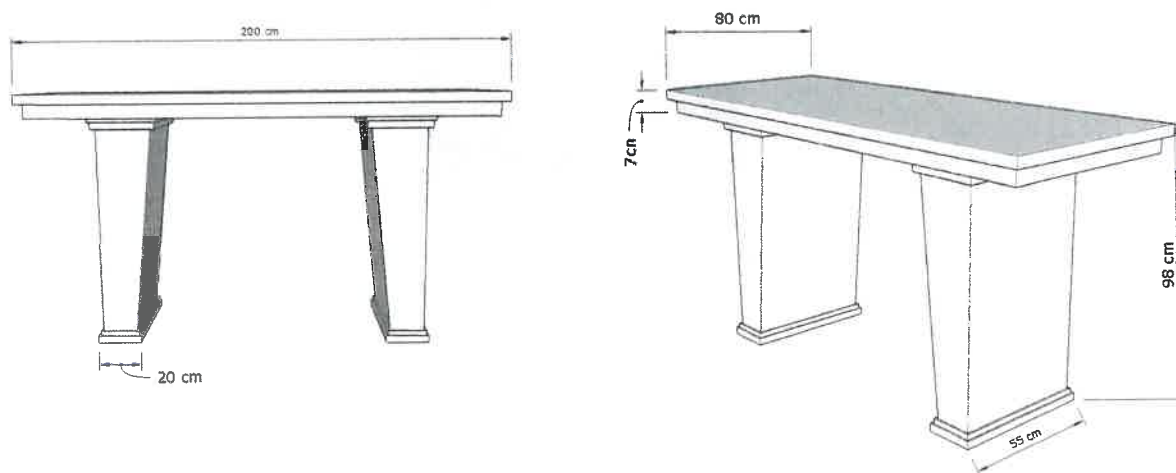

DIECEZJA TORUŃSKA
Parafia Rzymskokatolicka
pw. Najświętszego Serca Pana Jezusa
13-304 Radomno 76
NIP 877-108-88-24, Reg. 040051816
tel. 56 / 472 16 27

KANONIK
Zygmunt Leyk
PROKURATOR PARAFII

Leyk

NProjekt Sp. z o.o.
ul. Towarowa 20B,
10-417 Olsztyn
NIP 776 169 88 22

Proponujemy Państwu usługę dotyczącą szlifowania i polerowania marmuru w efekcie antycznym realizowaną w technologii firmy NProjekt.

Praca na podłogach marmurowych – proces antiko

Na niektóre rodzaje marmuru trzeba dobrać specjalne metody postępowania. W przypadku wystąpienia problemów technika szlifowania jest dobierana indywidualnie.

Proces szlifowania zaczynamy z wykorzystaniem szczotek diamentowych o gradacji 24 lub 36 (szczotek astiko) umiejscowionych na palentario 1000 rpm. Podłogę należy wyszlifować do uzyskania jednolitego matowego poziomu. Usuwamy rysy i uszkodzenia na podłożu.

Następny etap to praca z wykorzystaniem szczotek diamentowych o wyższych gradacjach 70, 120. Etap ten zapewni ostateczną eliminację płytkich rys oraz uzyskanie wymaganego poleru po gradacji 220, 330.

Zakończeniem pracy jest przeporszowanie w celu uzyskania wysokiego połysku oraz nałożenie impregnacji hydrofobowej w celu zabezpieczenia podłogi przed nadmiernym brudzeniem. W zależności od potrzeb należy również uzupełnić dylatacje oraz ubytki powstałe podczas szlifowania.

Opis szczotek diamentowych (antycznych)

Szczotki typu ANTIKE są stosowane do uzyskania w sposób mechaniczny efektu „starej”, antycznej podłogi marmurowej. Są doskonałą alternatywą dla metod piaskowania czy obróbki z zastosowaniem kwasowych środków myjących. Przewaga nad wspomnianymi metodami polega na neutralnym wpływie obróbki przy pomocy szczotek ANTIKE na strukturę wewnętrzną podłoża, przy takiej samej skuteczności i efektywności obróbki.

Szczotki ANTIKE (górne gradacje) są również doskonałym narzędziem do czyszczenia oraz podnoszenia połysku powierzchni marmurowych. Budowa szczotek umożliwia bowiem dokładne doczyszczenie porowatej struktury tego typu podłoża.

Kolejnym zastosowaniem szczotek ANTIKE jest szlifowanie powierzchni z marmuru. Szczotki pozwalają na wyczyszczenie i wydobycie całkowicie naturalnego, matowego wyglądu podłogi. Szeroki wachlarz gradacji szczotek umożliwia dokładne dopasowanie szczotki do wymaganego efektu uzyskania pożądanego poziomu wybliszczenia.

DIECEZJA TORUŃSKA
Parafia Rymuszkatońska
pw. Najświętszego Krzyża
13-201 Radomsko 76
NIP 877-108-88-24, Reg. 040051610
tel. 56 / 472 16 27

Stwierdzono zgodność z oryginałem

dnia 14.12.2023 r.

Radomno

podpis..... ksiądz kanonik Zygmunt Leyk

Stanowisko akustyczne..... WÓJCIOSZ PARAFII

NProjekt sp. z o.o.
ul. Towarowa 20 B, 10-417 Olsztyn
NIP: 776 169 88 22, REGON: 146546881
KRS: 800645150
Nr rachm.: 74 1020 3974 0000 5002 0253 0475

04.04.2023 | 1

NP Projekt sp. z o.o.

Instrukcja sprzątania podłóg kamiennych – marmurowych

KONSERWACJA CODZIENNA

Posadzkę marmurową należy zmiatać i zmywać tak często jak jest to konieczne, aby nie dopuścić do nadmiernego zabrudzenia.

Zaleca się regularne odkurzanie posadzki „na sucho” przy użyciu mopów akrylowych.

UWAGI OGÓLNE DLA UŻYTKOWNIKA

1. Użytkowanie środków czyszczących o silnym odczynie alkalicznym oraz proszków i past ściernych może trwale uszkodzić posadzkę. Zatem środki takie nie powinny być używane.
2. Wszelkie zabrudzenia należy usuwać jak najszybciej, gdyż powodować mogą śliskość posadzki oraz powstanie trwałych zmian kolorystycznych.
3. Do czyszczenia i konserwacji posadzki używać należy zawsze czystych narzędzi i ścierek. Stosowanie zabrudzonych przyborów pozostawi brudne ślady na podłodze.
4. Gdy zachodzi potrzeba przesunięcia po posadzce ciężkich przedmiotów dobrze jest je podnieść do góry. Unikać należy ostrych krawędzi i dużych obciążeń punktowych mogących uszkodzić podłogę.
5. Aby utrzymać właściwy poziom czystości na terenie obiektu zaleca się zastosowanie systemu profesjonalnych mat wejściowych I i II strefa.

NP Projekt sp. z o.o.
ul. Towarowa 20 B, 10-417 Olsztyn
NIP: 776 169 88 22, REGON: 146546881
KRS: 0000451507
Nr rach.: 74 1020 3974 0000 5002 0253 0475

DIECEZJA TORUŃSKA
Parafia Rzymskokatolicka
pw. Najświętszego Serca Pana Jezusa
13-304 Radomno 76
NIP 877-108-88-24, Reg. 040051816
tel. 56 / 472 16 27

Stwierdzono zgodność z oryginałem

dnia... 14. 12. 2023.

Radomno:
podpis..... ks. Piotr KANONIK
Stanowisko służbowe..... Zdzisław Leyk
PROBOSZCZ PARAFII

13 NP - akt | 2

NProjekt sp. z o.o.



NProjekt sp. z o.o.

ul. Towarowa 20 B, 10-417 Olsztyn

NIP: 776 169 88 22, REGON: 146546881

KRS: 0000451507

Nr rach.: 74 1020 3974 0000 5002 0253 0475

tel. 511 488 141

DIECEZJA TORUŃSKA
Parafia Rzymskokatolicka
pw. Najświętszego Serca Pana Jezusa
13-304 Radomno 76
NIP 877-108-88-24, Reg. 040051816
tel. 56 / 472 16 27

Stwierdzono zgodność z oryginałem

dnia... 14. 12. 2023. r.

Radość

podpis..... Stanisław KANCZYŃSKI

Stanowisko służbowe..... ks. mgr. Szymon Leyk

PROBOSZCZ PARAFII

NProjekt sp. z o.o.



DIECEZJA TORUNSKA
Parafia Rzymskokatolicka
pw. Najświętszego Serca Pana Jezusa
13-304 Radomno 76
NIP 877-108-88-24, Reg. 040051816
tel. 56 / 472 16 27

Stwierdzono zgodność z oryginałem
dnia... 14. 12. 2023. r.

Radi...
podpis... *h. [signature]* **BIADZ KANONIK**
Stanowisko służbowe... **mgr inż. Leokadia**
OSOBY Z PARAFII

NProjekt sp. z o.o.
ul. Towarowa 20 B, 10-417 Olsztyn
NIP: 776 169 88 22 REGON: 146546881
KRS: 0000451507
Nr rach.: 74 1020 3974 0000 5002 0253 0475

h. [signature]